

PBS20N-sarja

Istuen ajettava lavansiirtovaunu
Vaihtovirta • **2,0 tonnia**

PBS20N

Nopeaa ja tehokasta kuormalavojen siirtelyä

Jos etsit keinoa tavaroiden pitkiin kuljetuksiin, olet löytänyt etsimäsi: se on vahva ja nopea istuen ajettava PBS20N lavansiirtovaunu. Vaivattoman, tarkan ohjauksensa, ergonomisten ohjauslaitteidensa ja mukavan kuljettajan istuimensa ansiosta PBSN lupaa tasaista tuottavuutta pisimmillekin työvuoroille.

Vain vähän huoltoa vaativa vaihtovirtamoottori, pitkä huoltoväli ja kaikkien komponenttien nopea saatavuus pienentävät kustannuksia ja maksimoivat käyttöajan. Samalla tukeva runko suojelee sekä kuljettajaa että trukkia.

Runko ja kori

- **Tukeva runko** tekee koneesta poikkeuksellisen kestävä ja suojaa kuljettajaa.
- **Hyvän näkyvyyden tarjoava malli** maksimoi näkyvyyden haarukan kärkiin ja työalueelle
- **Erittäin tukeva** matalalla sijaitsevan painopisteen ja kahden kääntyvän pyörän ansiosta - jotka sijaitsevat käyttöpyörän vieressä - kahden kuormapyörän lisäksi.

Haarukat

- **Pyöristetetyt haarukan kärjet** varmistavat sujuvan viennin kuormalavoihin / pois ja helpottavat kuormalavan kyytiin ottamista vinosti.

Ajaminen

- **Tehokas AC-moottori** merkitsee suurta ajonopeutta ja kiihtyvyyttä - myös kuormitettuna - sekä tasaista, hiljaista, säädeltyä toimintaa, normaalia pidempiä työvuoroja ja vähäisempää huollon tarvetta.

Ohjausjärjestelmä

- **360 asteen elektroninen 'fly-by-wire'-ohjaus** mahdollistaa tarkan ohjauksen minimaalisella vaivalla, myös suurilla nopeuksilla.
- **Progressiivinen ohjaus** mahdollistaa helpot ohjausliikkeet pienillä nopeuksilla sekä tasaisen ohjauksen liikuttaessa nopeasti.



PBS20N-sarja

Istuen ajettava lavansiirtovaunu

Vaihtovirta • 2,0 tonnia

Ominaisuudet			
1.01	Valmistaja (lyhenne)		Mitsubishi
1.02	Valmistajan mallimerkintä		PBS20N
1.03	Voimanlähde: (akku, diesel, nestekaasu, bensiini)		Akku
1.04	Käyttötapa: käyden, seisten, istuen		Seisten
1.05	Nostokyky	Q (kg)	2000
1.06	Kuorman painopiste-etäisyys	c (mm)	600
1.08	Etäisyys kuormapyörän akselista haarukan pintaan (haarukat laskettuina)	x (mm)	961
1.09	Akseliväli	y (mm)	1674
Paino			
2.01	Trukin paino ilman kuormaa akun kanssa	kg	2955
2.02	Akselipaino täydellä kuormalla, etu/taka	kg	1830/1125
2.03	Akselipaino ilman kuormaa, etu/taka	kg	220/735
Pyörät, voimansiirto			
3.01	Renkaat: P=Polyurethan, PT=Power Thane, Vul=vulkollan, ajo-/kuormapuoli		Vul/Vul
3.02	Rengaskoko, edessä		85x75
3.03	Rengaskoko, takana		250x100
3.04	Mitat, kääntyvä pyörä (halkaisija x leveys)		150x48
3.05	Pyörien määrä, etu/taka (x=vetävä)		1x+2 / 4
3.06	Raideväli (renkaiden keskikohta), kuorman puoli	b10 (mm)	354-514
3.07	Raideväli (renkaiden keskikohta), käytön puoli	b11 (mm)	685
Mitat			
4.02	Korkeus masto alhaalla (katso taulukot)	h1 (mm)	1335
4.04	Nostokorkeus (katso taulukot)	h3 (mm)	200
4.08	Istuimen tai ajoläpän (kokoon puristettu) korkeus	h7 (mm)	400
4.15	Haarukan korkeus, täysin laskettuna	h13 (mm)	85
4.19	Kokonaispituus	l1 (mm)	2100
4.20	Pituus haarukan etupintaan (haarukan paksuus mukaan luettuna)	l2 (mm)	950
4.21	Kokonaisleveys	b1/b2 (mm)	1050
4.22	Haarukoiden mitat (paksuus, leveys, pituus)	s / e / l (mm)	50/165/1150
4.25	Ulkoleveys haarukoiden päällä (väh./enint.)	b5 (mm)	520-680
4.32	Maavara akselivälin keskikohdalla, kuormattuna (haarukat laskettuna)	m2 (mm)	35
4.33/a	Työskentelykäytävän leveys (Ast), kuormalava 1000 x 1200 mm, poikittainen kuorma	Ast (mm)	2596
4.33/b	Työskentelykäytävän leveys (Ast3), kuormalava 1000 x 1200 mm, poikittainen kuorma	Ast3 (mm)	2189
4.34/a	Työskentelykäytävän leveys (Ast), kuormalava 800 x 1200 mm, pitkittäinen kuorma	Ast (mm)	2616
4.34/b	Työskentelykäytävän leveys (Ast3), kuormalava 800 x 1200 mm, pitkittäinen kuorma	Ast3 (mm)	2389
4.35	Kääntöympyrän säde	Wa (mm)	1950
Suorituskyky			
5.01	Ajonopeus kuormattuna / ilman kuormaa	km/h	8/11
5.02	Nostonopeus kuormattuna / ilman kuormaa	m/s	0.03/0.04
5.03	Laskunopeus kuormattuna / ilman kuormaa	m/s	0.07/0.02
5.07	Nousukyky kuormattuna / ilman kuormaa	%	6/15
5.10	Käyttöjarrut (mekaaniset/hydrauliset/sähköiset/pneumaattiset)		Sähköinen
Sähkömoottorit			
6.01	Ajomootorin teho	kW	2.2
6.02	Nostomootorin teho 15% työkerroin	kW	1.2
6.04	Akun jännite/kapasiteetti 5 tunnin purkauksella	V /Ah	24/375-465
6.05	Akun paino	kg	305/395
Muut tiedot			
8.01	Käytön hallinnan tyyppi		Portaaton
8.04	Melutaso, keskiarvo kuljettajan korvan kohdalla	dB(A)	66

Jatkuva kehitystyömme voi aiheuttaa muutoksia näihin teknisiin tietoihin.



Täysin säädettävä istuin



'Fly-by-wire'-ohjaus

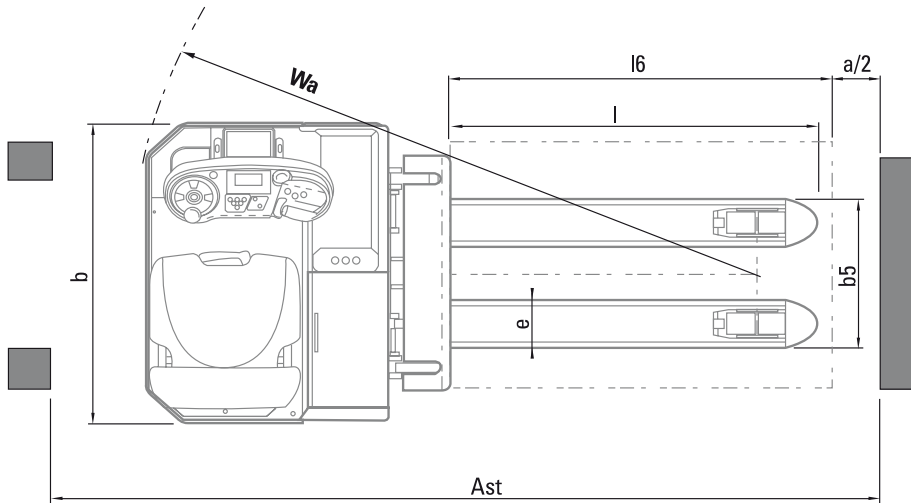
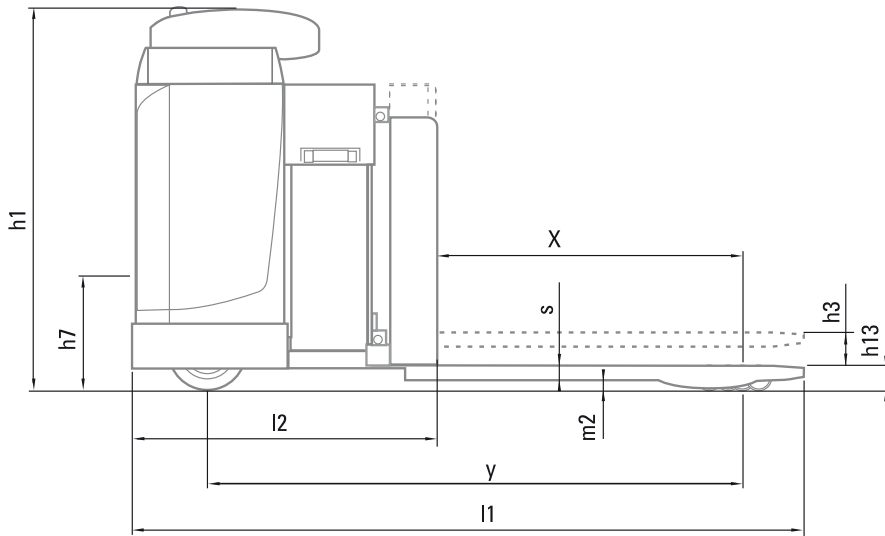

Auki käännettävä huoltoluukku



Ergonominen kuljettajan tila



Käynnistys PIN-koodilla

Ast = Työskentelykäytävän leveys

Ast3 = Työskentelykäytävän leveys ($b_{12} \leq 1000$ mm)

$Ast = Wa + \sqrt{(l6 - x)^2 + (b_{12} / 2)^2} + a$

Ast3 = $Wa + l6 + a$

Wa = Ulompi kääntösäde

l6 = Kuormalavan pituus

x = Kuormauspyörän akseli haarukkapäähän

b12 = Kuormalavan leveys

a = Turvaväli = 2×100 mm

h1 Ajokorkeus masto alhaalla

h2 Vakio vapaanosto

h3 Vakio nostokorkeus

h4 Korkeus masto ylhäällä

h5 Vapaanostokorkeus

Q Nostokyky, nimelliskuorma

c Kuorman painopiste-etäisyys



Tehokas vaihtovirtamoottori



Monipuolinen nestekidenäyttö



Pyöristetyt haarukan piikit

Jarrut

- **Vastakenttäjarrutus** tehostaa ohjausta, vähentää jarrujen kulumista ja pidentää vaihtovälejä.

Hydrauliikka

- **Kätevä hydrauliikka** varmistaa haarukan tärinättömät liikkeet kuormien huolelliseen käsittelyyn.

Sähkö- ja ohjausjärjestelmät

- **Suuri akkutila** tarjoaa tilan suurille akuille (jopa 500 Ah).
- **Käynnistys PIN-koodilla** kuljettajakohtaisine asetuksineen sisältyy koneeseen vakiovarusteena luvattoman tai epäasianmukaisen käytön estämiseksi.
- **Ohjelmoitava säädin** säätelee kiihtyvyyttä, kulkunopeutta ja jarrutusta sovelluksen ja käyttäjän mukaan - tehden koneesta erittäin monipuolisen.
- **Akun rullarata** kuuluu vakiovarustukseen vaihtojen nopeuttamiseksi.
- **Akun syväpurkusuoja ja noston katkaisin** suojaavat akkua.
- **Automaattinen, portaaton nopeudenalennusjärjestelmä** varmistaa turvalliset ja hallitut liikkeet kaarteissa.

Kuljettajan tila ja ohjauslaitteet

- **Ergonominen kuljettajan tila** säädettävine käsinojineen ja huolellisesti sijoitettuine ohjauslaitteineen vähentää kuljettajan väsymistä ja lisää tarkkuutta.
- **Kokonaan tuettu, täysin säädettävä istuin** lisävarusteena saatavine lantiotukineen ja -voineen takaavat kuljettajan turvallisuuden ja mukavuuden pisimpienkin työvuorojen ajaksi.
- **Ylikuorman merkivalo** kuuluu vakiovarustukseen turvallisuuden kapasiteetin ylittymisen välttämiseksi.
- **Selkeä nestekidenäyttö** pitää kuljettajan ja huoltoinsinöörin täysin ajan tasalla - auttaen välttämään vahinkoja ja ohjaamaan huoltoon.
- **Käyttäjävälillinen kuljettajan valikko** antaa helposti noudatettavia ohjeita ja tarjoaa kuljettajalle mahdollisuuden säätää trukki mielensä mukaiseksi.

Muut ominaisuudet

- **Käännettävä istuin** mahdollistaa nopean ja helpon pääsyn huoltokohteisiin.
- **Pitkä huoltoväli** pienentää kustannuksia ja pidentää käyttöaikaa.

Lisävarusteet

- **Runsaasti erimittaisia haarukoita**
- **Asiakkaan nimi/logo/kuvio sivupaneelissa**
- **Apurullat helpottamaan haarukoiden ajoa kuormalavan alle ja alta**
- **Kylmävarastoversio (luokka III, -35 °C)**
- **Suurempi kapasiteetti - 2,5 tonniin saakka**
- **Turvakaari**
- **A4-teline tai PC-tukirauta**
- **Avainkäynnistys PIN-koodin sijaan**



kun luotettavuus on kaikki kaikessa

Erinomaista suorituskykyä varten ja aidoksi vastineeksi rahalle kehitetty, palkintoja voittanut Mitsubishiin haarukkatrukki- ja varastokonemallisto on rakennettu vaativien spesifikaatioiden mukaan maksimoimaan tuottavuus ja varmistamaan äärimmäinen luotettavuus... oli sovellus mikä tahansa.

Juuri sitä tähän voit odottaa maailman suurimpiin kuuluvaita yhtymiä, johon kuuluvat yhtiöt edustavat sitä tekniikan eturiviä, jossa suorituskyvystä, laadusta ja luotettavuudesta ei voi koskaan tinkiä...

tuotteitahan ovat avaruusluket... suihkukoneet, voimalaitokset... ralliautot... tieteelliset ja lääketieteelliset laitteet, jotka on kaikki suunniteltu suojaamaan ja edistämään ihmiselämää. Tämä luettelo on lähes päättymätön ja varmasti vailla vertaistaan. Tämä merkitsee, että voimme toteuttaa yhdestä ainoasta lähteestä 98% kaikista käsittelyvaatimuksista. Niinpä pystymme toimittamaan juuri sinulle tarkalleen oikean tuotteen omaa sovellustasi varten.

Sitä paitsi, koska ymmärrämme, miten paljon olet riippuvainen Mitsubishi haarukkatrukista, olemme luoneet poikkeuksellisen asiakkaan tukiohjelman.

Tarjoamme huolellisesti valikoidun jälleenmyyjäverkostomme kautta laadukkaita huolto- ja asiakaspalvelusopimuksia sekä lukuisia takuuvaihtoehtoja, jotka varmistavat täydellisen mielenrauhan. Tähän tukeen kuuluu kaikki, kilpailukykyisestä rahoituspaketista erittäin tehokkaaseen kenttähuoltoon. Valmistajan hyväksymien varaosien toimituksemme takaa 97% täyden ensilinjan valikoiman kaikkien kysytyjen kohteiden osalta. Tuloksena on haarukkatrukiksi tarjoama mahdollisimman suuri käytettävyys ja vertaansa vailla oleva tuottavuus. Oli materiaalinkäsittelyn vaatimuksesi minkälaisia tahansa, pystymme huolehtimaan niistä.

* Mitsubishi Forklift Trucks on voittanut neljä erillistä Britannian Haarukkatrukkiyhdistyksen vuotuisia palkintoja ennomsuudesta, koskien sellaisia aloja, kuten **Ergonomia, Ympäristö ja Innovaatio**.



WF5M0970 (01/08)
© 2008 MCFE
Printed in The Netherlands

mitforklift@mcfe.nl
www.mitforklift.com

NOTE: Performance specifications may vary depending on standard manufacturing tolerances, vehicle condition, types of tyres, floor or surface conditions, applications or operating environment. Trucks may be shown with non-standard options. Specific performance requirements and locally available configurations should be discussed with your distributor of Mitsubishi forklift trucks. Mitsubishi follows a policy of continual product improvement. For this reason, some materials, options and specifications could change without notice.